



ПРОФЕССИОНАЛЬНЫЙ СДВОЕННЫЙ CD, MP3, WMA проигрыватель

EUROSOUND

«Bora-Bora»

ИНСТРУКЦИЯ ПО ЭКСПЛУАТАЦИИ

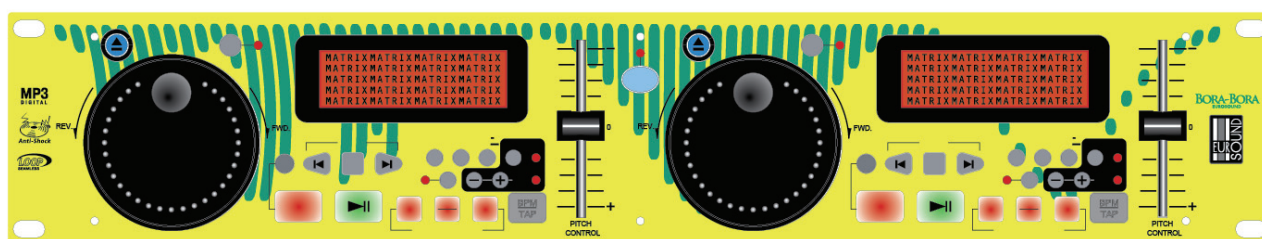

СОДЕРЖАНИЕ

Стр.

ОБЕСПЕЧЕНИЕ БЕЗОПАСНОЙ И ЭФФЕКТИВНОЙ РАБОТЫ.....	2
ОПИСАНИЕ ФУНКЦИЙ	3
ФУНКЦИИ УПРАВЛЕНИЯ.....	3
ИНСТРУКЦИЯ К ЖК ДИСПЛЕЮ.....	6
СОЕДИНЕНИЯ.....	7
ОСНОВНЫЕ ОПЕРАЦИИ	8
ПЕРЕСКОЧИТЬ ЧЕРЕЗ ТРЕК	9
БУФЕРНАЯ ПАМЯТЬ (SHOCK MEMORY).....	9
ИДЕНТИФИКАЦИЯ ДИСКА	9
СТЫКОВКА ТЕМПОВ (УДАРОВ В СЕКУНДУ)	10
СТЫКОВКА ТЕМПА ИСПОЛЬЗУЯ ПОДГОН СКОРОСТИ (PITCH BEND).....	10
УСТАНОВКА МЕТОК (С PLAY / PAUSE).....	11
ВОСПРОИЗВЕДЕНИЕ ПЕТЛИ А И В.....	11
ПЕРЕД ВКЛЮЧЕНИЕМ ПИТАНИЯ	12
РУКОВОДСТВО ПО ПОИСКУ И УСТРАНЕНИЮ НЕИСПРАВНОСТЕЙ	12
АДРЕСА СЕРВИСНЫХ ЦЕНТРОВ.....	13

ЗАМЕЧАНИЯ ПО ЭКСПЛУАТАЦИИ

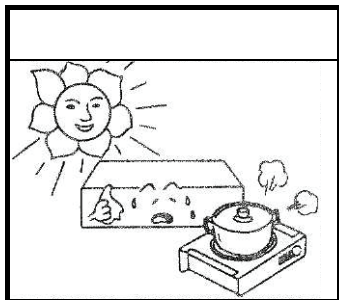

Избегайте воздействия высоких температур

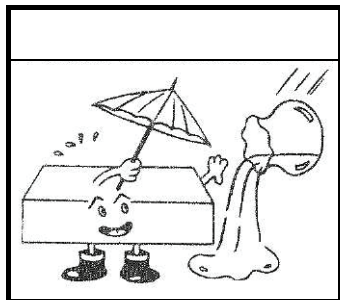

Избегайте попадания пыли и влажности

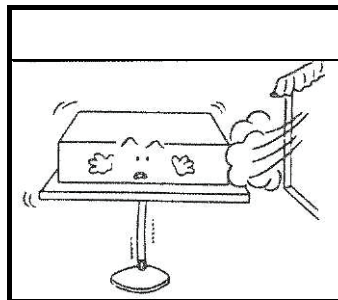

Располагайте устройство на устойчивой поверхности

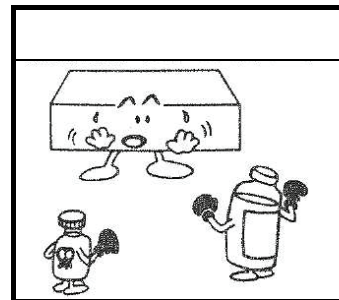

Не используйте химикаты

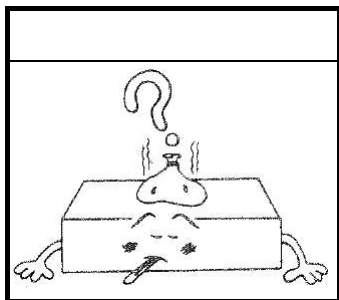

При поломке сразу же свяжитесь с торговым представителем

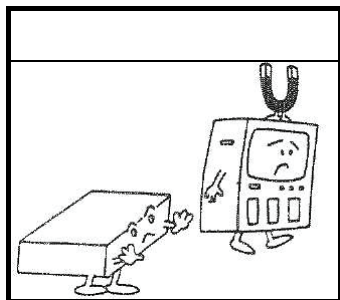

Использовать подальше от телевизора и магнитного поля

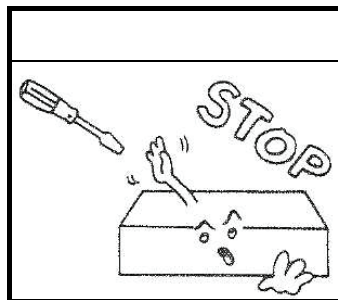

Не вскрывать корпус

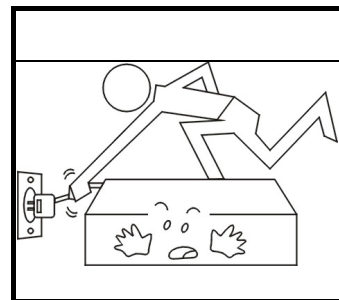

Осторожно обращайтесь с электрокабелями



Этот продукт не является твёрдым-бытовым отходом (ТБО). Он подлежит передаче в действующий пункт сбора и утилизации электрооборудования. Контроль должной утилизации данного продукта с вашей стороны поможет предотвратить потенциальное негативное воздействие на окружающую среду и здоровье человек, которое, при неправильной утилизации данного продукта, могло иметь место. Правильная утилизация отходов способствует сохранению природных ресурсов. Для более подробной информации об утилизации данного продукта, пожалуйста, свяжитесь с региональным представителем, вашей службой по утилизации отходов, или в магазин, в котором вы приобрели данный продукт.

ОБЕСПЕЧЕНИЕ БЕЗОПАСНОЙ И ЭФФЕКТИВНОЙ РАБОТЫ

- Внимательно выберите место установки устройства. Не ставьте его под прямыми солнечными лучами. Также не устанавливайте устройство на поверхности, подверженные вибрациям и сильно пыльные, нагретые, холодные или помещения с большой влажностью. Устанавливайте устройство подальше от источников помех таких, как трансформаторы или электродвигатели. Устройство нельзя помещать в водную среду, а также на него нельзя ставить предметы с водой, такие как вазы. Сетевой штепсель используется в качестве разъединителя, разъединитель должен быть всегда в рабочем состоянии.

Внимание: При работе устройство нельзя помещать в ограниченное пространство, чтобы сетевой выключатель был в доступном месте.

- Не эксплуатируйте этот проигрыватель при экстремальных температурах (ниже -5°C или выше $+35^{\circ}\text{C}$).
- Не вскрывайте устройство, так как это может привести в нестабильной работе или электрическому шоку.
- При работе с дисками руки должны быть чистыми. Не вставляйте диски, у которых есть трещины и глубокие царапины на поверхности.
- При отсоединении кабеля электропитания из разъёма

всегда держите провод за вилку. Никогда не тяните за кабель.

- Не прилагайте силы при работе с переключателями и клавишами.
- Перед перемещением устройства не отсоединяя электрокабель и все остальные соединительные кабели.
- Следите за чистотой считывающей колодки, не забывайте закрывать лоток.
- Не используйте химические растворители для чистки устройства, так как это может повредить покрытие корпуса. Используйте чистую, мягкую ткань.
- Храните эту инструкцию в надёжном месте для обращения к нему в будущем.

ТРЕБОВАНИЯ БЕЗОПАСНОСТИ

Свойства лазерного диода
Материал: Ga.-Al-As
Длина волны: 755-815 нм (25°C)
Мощность лазера: Макс.мощность продолжительной волны: 0.5mW

ВНИМАНИЕ:

ИСПОЛЬЗОВАНИЕ КОНТРОЛЛЕРОВ ИЛИ РЕГУЛЯТОРОВ, ИЛИ ЭКСПЛУАТАЦИЯ НЕ В СООТВЕТСТВИИ С УКАЗАННЫМИ В ДАННОМ ДОКУМЕНТЕ УСЛОВИЯМИ МОЖЕТ СТАТЬ ПРИЧИНОЙ ОПАСНОГО РАДИОАКТИВНОГО ИЗЛУЧЕНИЯ.



Не снимайте крышку (или нижние шурупы) во избежание электрошока. Для технического обслуживания обращаться в специализированный центр.

ОПИСАНИЕ ФУНКЦИЙ

Функции управления

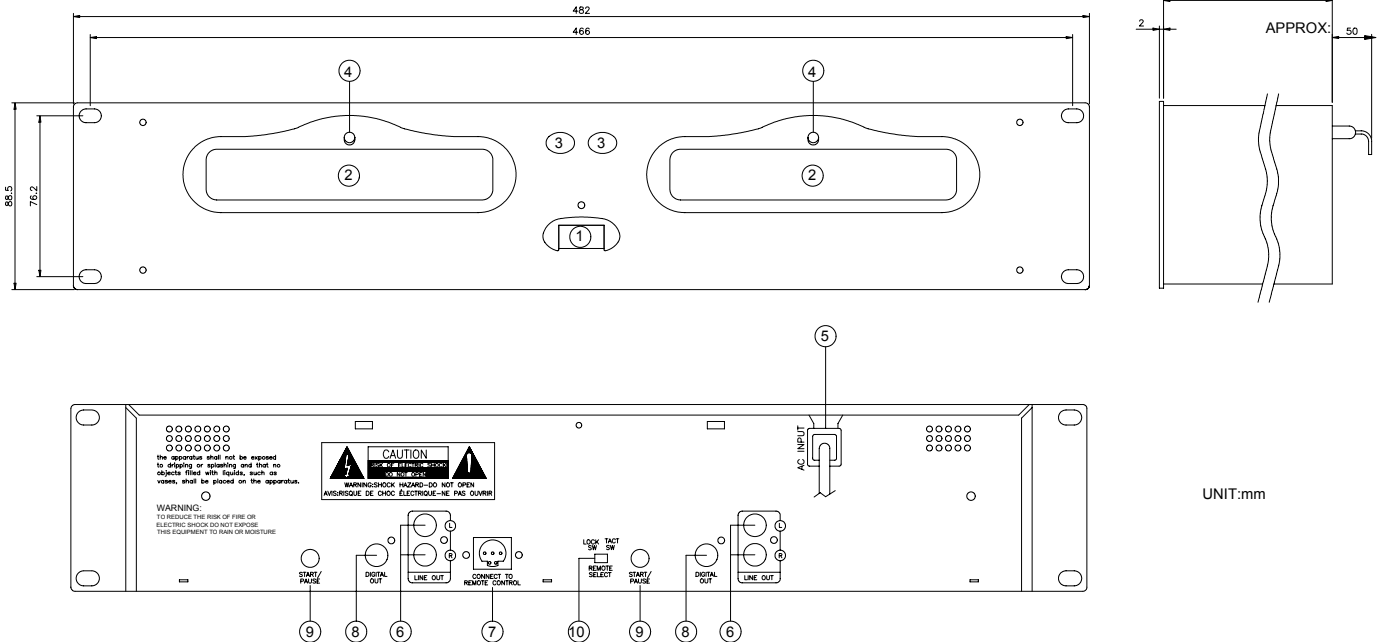

1. ЭЛЕКТРОПИТАНИЕ

Для того, чтобы включить проигрыватель нажмите переключатель питания. Для выключения питания нажмите ещё раз переключатель питания.

2. ЛОТОК ДЛЯ ДИСКА

Диск устанавливается на лоток; для открытия / закрытия лотка используйте клавишу OPEN/CLOSE.

Диск для воспроизведения

(1) Диски CD-R и CD-RW также воспроизводятся. Однако, некоторые диски CDR/RW могут не читаться из-за плохого качества и состояния диска. Всегда проверяйте, что использование дисков CDR/RW происходит без нарушения авторских прав.

(2) Данное устройство может воспроизводить диски с файлами формата MP3.

3. ОТКРЫТЬ /ЗАКРЫТЬ - OPEN/CLOSE (клавиша открытия / закрытия лотка для диска)

Нажать для извлечения диска. С каждым нажатием лоток будет открываться или закрываться.

Примечание: Лоток откроется только если сначала нажать клавишу остановки или паузы воспроизведения.

4. ИНДИКАТОР ПРИВОДА ДИСКА

Индикатор горит при включенном питании.

5. ВХОД ЭЛЕКТРОПИТАНИЯ

Подсоедините этот электрокабель в розетку с необходимым напряжением (переменный ток).

6. ЛИНЕЙНЫЙ ВЫХОД (Джеки выходного сигнала)

Через эти джеки звук выводится из CD проигрывателя. Подсоединять к линейному входу на микшере.

7. СОЕДИНИТЕЛЬНЫЕ ПОРТЫ

Для соединения пульта управления и основного устройства используется 8-пиновый кабель.

8. ВЫХОД ЦИФРОВОГО СИГНАЛА

Через эти джеки цифровой звук выводится из CD проигрывателя. Подсоединять к линейному входу усилителя.

Не используйте питч-контроль или питч-бэнд при использовании выхода цифрового сигнала. Предполагается, что питч должен быть 0%. При изменении питча другое устройство может некорректно считать звуковой сигнал из-за изменения частоты сэмплера.

PS. При воспроизведении MP3 диска цифровой выход не доступен.

9. ПУСК/ ПАУЗА (START / PAUSE)

Соединитель используется для устройства **Fader Start**, подсоедините его к микшере, и дистанционно отрегулируйте ПУСК / ПАУЗА посредством перемещения регулятора на микшере. Воспроизведение начинается с точки Паузы.

Опция TACT-LOCK

Выбор типа переключателя в микшере для дистанционного блока управления **Fader Start**.

Lock: Управление микшером осуществляется

переключателем «вкл-выкл».

Tact: Управление микшером осуществляется кнопкой мгновенного действия.

Функции управления

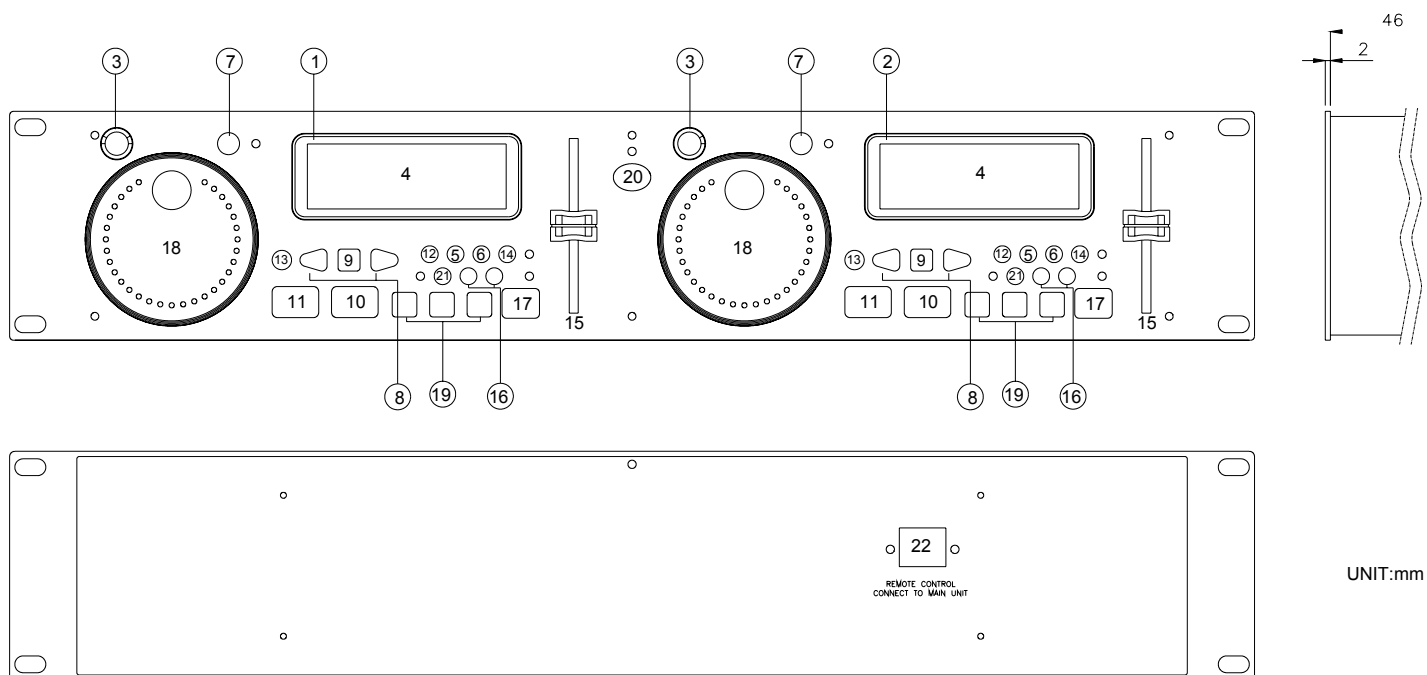

1. УСТРОЙСТВО 1 – ПАНЕЛЬ УПРАВЛЕНИЯ

Эта панель дистанционно управляет основным устройством 1.

2. УСТРОЙСТВО 2 – ПАНЕЛЬ УПРАВЛЕНИЯ

Эта панель дистанционно управляет основным устройством 2.

3. КЛАВИША OPEN / CLOSE

Нажать для извлечения диска. С каждым нажатием лоток будет открываться или закрываться.

Примечание: Лоток откроется только если сначала нажать клавишу остановки или паузы воспроизведения.

4. МАТРИЧНЫЙ ДИСПЛЕЙ

На этом ЖК дисплее показываются номера треков, время (минуты, секунды, блоки), оставшееся время, питч, темп, петля, режимы воспроизведения auto cue, single continue, а также колонка времени.

5. КЛАВИША CONT / SINGLE (OUTRO)

Нажимая эту клавишу вы можете переключать режимы воспроизведения между single (auto cue) и continue. Выбранный режим показан на дисплее.

***SINGLE (AUTO CUE)** – По окончании каждого трека воспроизведение останавливается в начале следующего трека. Воспроизведение начинается с точки начала звуковой дорожки.

***CONTINUE** – Непрерывное воспроизведение всех треков.

***OUTRO** – Удерживать клавишу в течение 3 секунд для включения функции OUTRO, где будут воспроизводиться только последние 30 секунд каждого трека.

Примечание: Функция Auto-Cue недоступна при воспроизведении MP3 дисков.

6. КЛАВИША ВРЕМЯ / ОСТАНОВКА (Time / Stop)

С помощью этой клавиши можно переключать режимы времени: оставшееся время, прошедшее время и общее прошедшее время. При удерживании клавиши более 3х секунд воспроизведение остановится.

7. КЛАВИША SEARCH / SKIP

Для активации функции быстрого поиска (FAST SEARCH) нажмите эту клавишу; при этом загорится красный

индикатор. Для сканирования вперёд или назад вращайте поворотное колесо. Текущая точка сканирования показана на дисплее.

Нажмите два раза клавишу поиска для активации режима SKIP, после этого появится мигающий красный индикатор.

Снова нажмите эту клавишу, индикатор погаснет, и используйте поворотное колесо (Jog Wheel) для подгона скорости и функций нормального поиска.

Удерживайте эту клавишу в течение 2 секунд для входа в режим выбора ID3 данных, для поиска необходимого тэга используйте клавиши перемещения по трекам (skip).

Примечание:

При быстром сканировании MP3 диска секунды не могут нормально выводиться. С MP3 диском сканирование не может проводиться блоками и не может быть эффекта STUTTER, также не возможности сканирования назад к предыдущему треку.

8. КЛАВИША ТРЕК (Track)

Выбор трека для воспроизведения.

9. КЛАВИША +10

Клавиша предназначена для перемещения на 10 треков вперёд. Если перейти вперёд на 10 треков, а общее количество треков меньше десяти, что курсор переждёт опять к первому треку.

10. КЛАВИША ВОСПРОИЗВЕДЕНИЯ / ПАУЗА (PLAY/ PAUSE)

Эта клавиша служит для начала воспроизведения и паузы.

11. КЛАВИША УСТАНОВКИ МЕТКИ (Cue)

Функция установки метки даёт возможность воспроизведения в занесённой в память точки любое количество раз. В режиме паузы используйте клавишу Cue для установки метки, после этого клавиша метки начинает мигать.

12. КЛАВИША Cue 1

Ещё одна функция Cue, принцип работы такой же, как клавиши Cue в пункте 11.

13. КЛАВИША WOP

При нажатии этой клавиши воспроизведение автоматически начинается с места, где установлена метка.

14. КЛАВИША PITCH

Для включения / выключения питча используйте клавишу PITCH. Для выключения питча удерживайте клавишу в

течение двух секунд.

При выключенном режиме питча вы можете выбирать диапазон питча между 8% и 16% при этом будет мигать соответственный индикатор.

При включенном режиме питча будет гореть соответственный индикатор, а при помощи питч-контроля можно изменять скорость воспроизведения с учётом выбранного диапазона питча и положения регулятора питч-контроля.

15. ПИТЧ-КОНТРОЛЬ (PITCH CONTROL SLIDER)

Для соответствия выбранной скорости воспроизведения (8%, 16%), используя питч-контроль, вы можете выбирать между минимальным (вверх) и максимальным диапазоном (вниз).

16. КЛАВИША ПОДГОНКИ СКОРОСТИ (PITCH BEND + / -)

При одновременной работы двух проигрывателей функция подгона скорости даёт возможность совмещения темпа путём подгонки скорости. При нажатии клавиши «+» скорость автоматически повышается на 16% от текущих настроек. При нажатии клавиши «-» скорость автоматически уменьшается на 16% от текущих настроек. Темпы можно стыковать путём подгонки скорости.

17. КЛАВИША BPM

Эта функция позволяет вручную настраивать темп трека. Для установки темпа (кол-во ударов в минуту): нажимайте несколько раз эту клавишу в соответствии с темпом музыки, кол-во нажатий будет учтено и переведено в темп трека. Параметры темпа после этого будут показаны на дисплее.

18. ПОВОРОТНОЕ КОЛЕСО

Содержит в себе различные функции:

**Контроль скорости*

При вращении колёсика в режиме воспроизведения соответственно будет изменяться скорость воспроизведения. При вращении по часовой стрелке скорость воспроизведения увеличится; при вращении против часовой стрелки скорость уменьшится.

**Сканирование (Индикаторы Search / Skip)*

При вращении колёсика в режиме паузы воспроизведение будет перемещаться вперёд или назад к необходимой начальной точке. Скорость сканирования можно менять в соответствие со скоростью прокрутки. Возможно сканирование блоками.

**Пропустить трек – Track Skip (мигание индикатора Search / Skip)*

Чем быстрее крутится колёсико, тем быстрее переходим от трека к треку.

19. БЕСШОВНАЯ ПЕТЛЯ

1. Клавиши A, B / LOOP / EXIT, RELOOP.
2. Клавиша A --- «начальная точка» (Точка A, то же, что и Метка 1). После установки точки A загорается красный индикатор.
3. Клавиша B / LOOP EXIT;---«Конечная точка» (Точка B). Нажмите клавишу B / LOOP для установки точки B и начала автоматического воспроизведения петли. Индикаторы петли на дисплее и три светодиодных индикатора начнут мигать. Для выхода из режим воспроизведения петли снова нажмите эту клавишу.
4. КЛАВИША RELOOP
Для возвращения в режим проигрывания петли нажмите RELOOP во время воспроизведения. В режиме паузы эта функция будет недоступна. Однако, если вы хотите выйти из режима воспроизведения петли снова нажмите клавишу RELOOP.
5. Для изменения «Начальной» и «Конечной» точек снова нажмите на

клавишу A& B/ LOOP EXIT.

Интервал между точками A и B должен быть более 20 блоков; иначе точка B будет аннулирована, функция LOOP деактивируется, а индикатор петли погаснет на дисплее.

20. RELAY

Для активации нажмите клавишу RELAY. Когда одно устройство находится в режиме воспроизведения, а другой – в режиме «паузы», то при остановке на паузу первого, последний автоматически начнёт воспроизведение.

21. КЛАВИША PROGRAM

Вы можете запрограммировать желаемую очередность воспроизведения треков диска. При остановленном воспроизведении для входа в режим памяти нажмите сначала клавишу PROG, затем, используя клавиши перемещения по трекам (skip), выбирайте необходимые треки, далее для окончания настроек треков нажмите повторно клавишу PROG. Максимально вы можете запрограммировать 16 треков на один диск. При воспроизведении запрограммированных треков горит индикатор PROG. При остановленном воспроизведении, для выхода из программы откройте лоток диска или выключите питание.

Эта клавиша может использоваться для получения информации о треках диска, см. пункт 24

22. СОЕДИНИТЕЛЬНЫЕ ПОРТЫ





Для соединения пульта управления и основного устройства используется 8-пиновый кабель.

23. ФУНКЦИЯ SLEEP:

Проигрыватель автоматически отключается, если в течение 30 минут находится в режиме ожидания.

24. ИДЕНТИФИКАЦИЯ ДИСКА

После внесения в память меток, запрограммированные треки могут быть вызваны каждый раз при перезагрузке диска.

- Метка (Cue): В режиме паузы, нажмите клавишу PROGRAM для сохранения метки для вызова, на дисплее появится значок . Для вызова метки в режиме паузы удерживайте клавишу PROGRAM в течение 3х секунд. Для выбора желаемой точки используйте клавиши перемещения по трекам (skip)  или . Снова нажмите PROGRAM для загрузки. 10 точек на диск, и итого – 99 дисков максимум.
- PROGRAM: В режиме паузы, нажмите клавишу PROGRAM для сохранения метки для вызова, на дисплее появится значок . Для вызова программы при остановленном воспроизведении удерживайте клавишу PROGRAM в течение 3х секунд. 16 треков на диск, и итого – 99 дисков максимум.

ИНСТРУКЦИЯ К ЖК ДИСПЛЕЮ

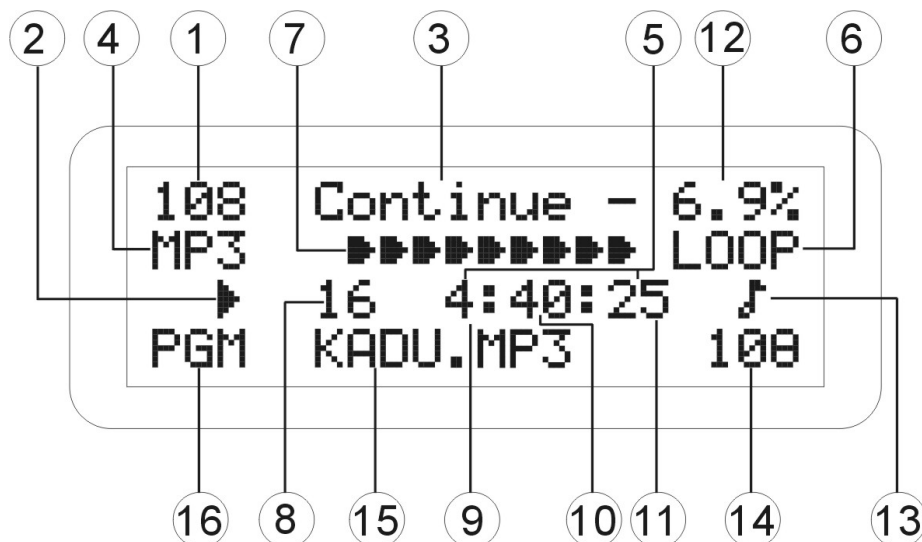

Данное устройство может отображать текстовую информацию при проигрывании CD дисков, которые содержат текстовую информацию в английской категории.

CD диск содержит отметку, показанную справа.

Примечание:

Это устройство оборудовано текстовым дисплеем, способным отображать следующие типы символов.

Алфавит

ABCDEFGHIJKLMNOPQRSTUVWXYZ
abcdefghijklmnopqrstuvwxyz

Цифры

0123456789

Символы

! " # \$ % & ' () * + , - . / : ; < = >
? @ [\] ^ _ ` { | } ~ SPACE

1. ВСЕГО ТРЕКОВ – общее кол-во треков на CD диске или карте памяти.

2. / / – Устройство в режиме воспроизведения / паузы.

3. CONT / SINGLE – Показывается, когда устройство находится в режиме непрерывного воспроизведения всех треков, или в режиме воспроизведения только одного трека.

4. ФОРМАТ MP3 – Индикатор загорается, когда

проигрывается MP3 файл .

5. РЕЖИМ ПОКАЗА ВРЕМЕНИ - TIME MODE

(ELAPSED, TOTAL, and REMAIN) – Показывается текущее время, оставшееся время на диске, или на текущем треке.

6. ПЕТЛЯ – индикатор загорается, когда включены эффекты петли.

7. TIME BAR – Показывается графически шкалу времени, в зависимости от установок режима показа времени.

8. ТРЕК (TRACK) – показывается номер проигрываемого трека.

9. МИНУТЫ – показываются прошедшие или оставшиеся минуты.

10. СЕКУНДЫ – показываются прошедшие или оставшиеся секунды.

11. БЛОКИ – CD проигрыватель разбивает секунду на 75 блоков с целью точной установки меток. Здесь показывается количество прошедших или оставшихся блоков в зависимости от установок режима времени.

12. ПИТЧ (Pitch) – Диапазон изменения питча.

13. BPM: Ручной режим BPM

: Автоматический режим BPM

14. КОЛ-ВО УДАРОВ В МИНУТУ

15. ТЭГИ ID3 CD/MP3 дисков: Удерживайте клавишу Search (над поворотным колесом) в течение 2 секунд для вывода на дисплей данных ID3, имени файла, названия папки, исполнителя, название трека и альбома, для подтверждения нажмите эту клавишу.

16. PGM – Появляется, когда вы программируете воспроизведение нужных треков.

СОЕДИНЕНИЯ

Ниже на иллюстрации показаны типичные соединения с микшером. При работе руководствуйтесь этой схемой.

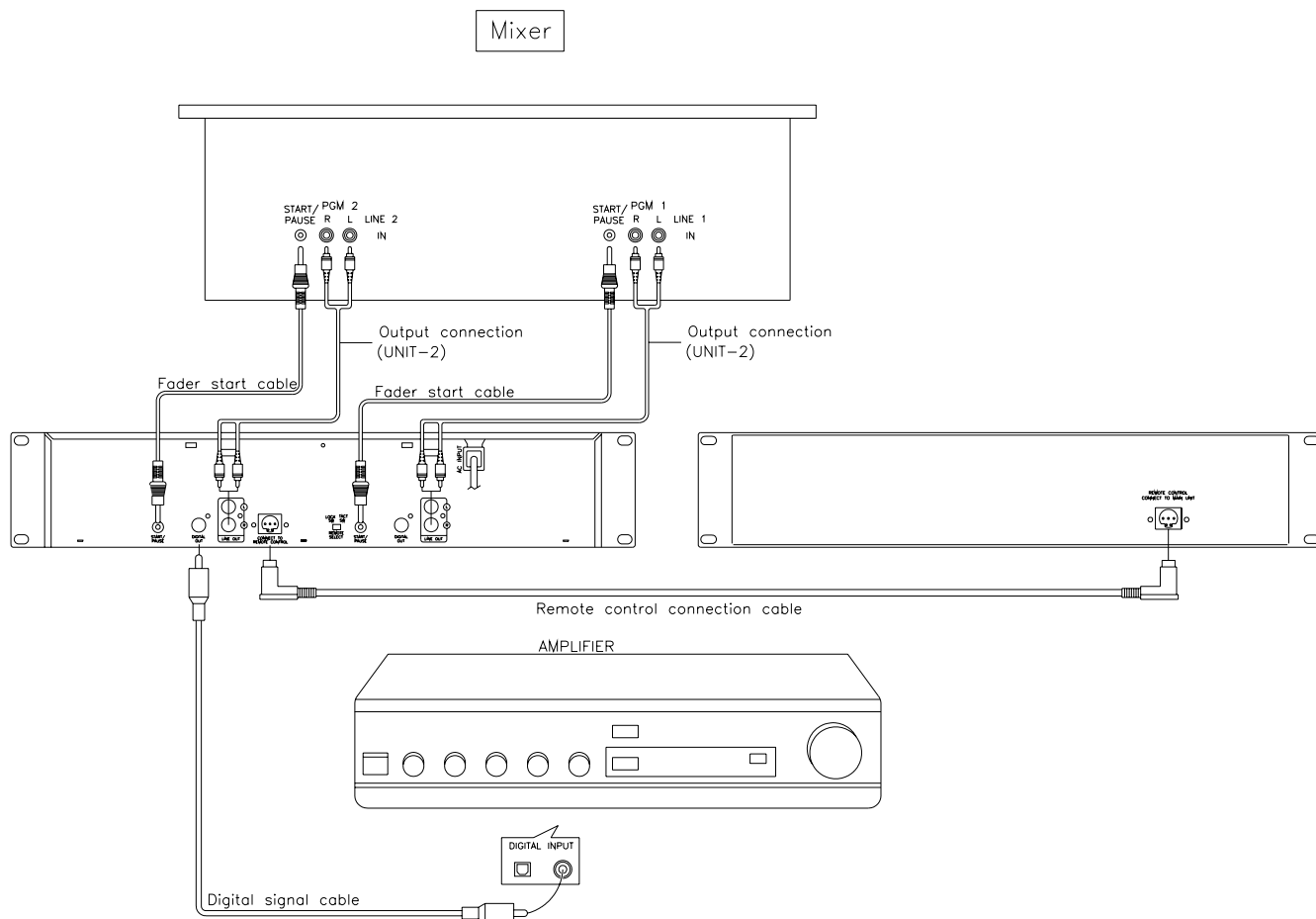

- * **Выход HNE out:** Соединяется с линейным входом вашего микшера посредством RCA типа «тюльпан».
- * **Подсоединение дистанционного управления:** Подсоединение двух устройств посредством 8-пинового соединительного шнура.
- * **Start Pause:** Подсоединение к микшеру для дистанционного управления с устройства Fader Start.
- * **Цифровой выход:** Подсоединение к усилителю или другому устройству с входом для цифрового сигнала.
- * Кабели RCA типа «тюльпан» и соединительные провода для дистанционного управления идут в комплекте с основным устройством.
- * Обязательно используйте соединительные кабели для дистанционного управления, которые идут в комплекте. Не рекомендуется использование кабелей других типов.

ОСНОВНЫЕ ОПЕРАЦИИ

Загрузка и выброс диска

Открыть лоток диска

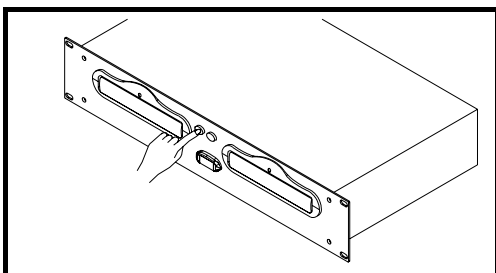

При закрытом лотке нажмите клавишу OPEN/CLOSE для открытия лотка (Это можно сделать как с проигрывателя, так и с дистанционного управления)

Установите диск в лоток

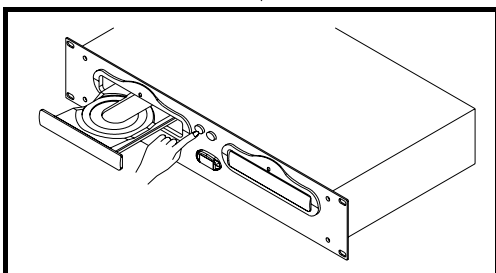
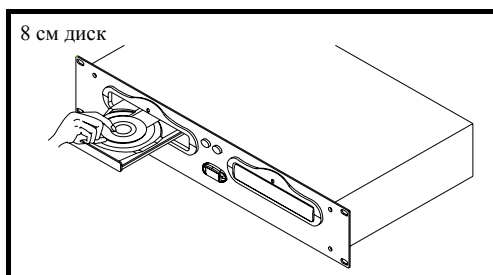
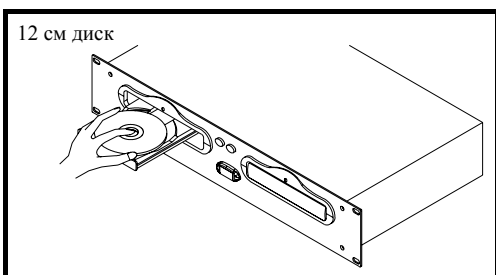

Для закрытия лотка нажмите клавишу OPEN/CLOSE.

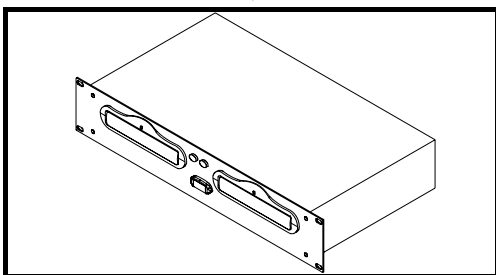

Лоток закроеся и начнётся подготовка к воспроизведению.

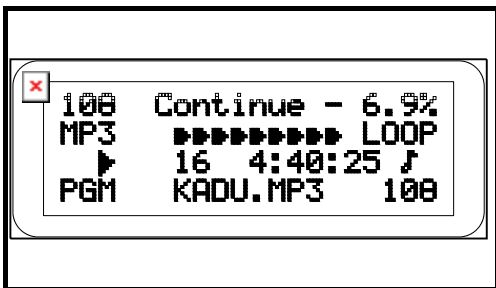

По окончании подготовки на дисплее покажется общее кол-во треков и общее время треков.

Желаемый трек

ПЕРЕСКОЧИТЬ ЧЕРЕЗ ТРЕК

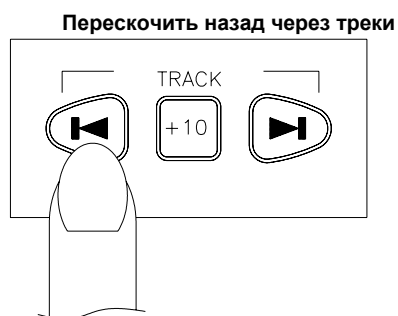

Треки меняются следующим образом
(это вариант для диска с четырьмя треками)

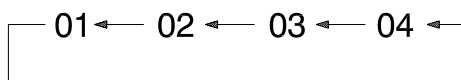

При однократном нажатии клавиши, то воспроизведение перейдёт назад на начало трека, при двойном нажатии воспроизведение перейдёт на начало предыдущего трека.



Треки меняются следующим образом

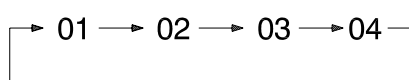

При однократном нажатии этой клавиши воспроизведение перейдёт вперёд на начало следующего трека.

БУФЕРНАЯ ПАМЯТЬ (SHOCK MEMORY)

Этот CD проигрыватель оборудован функцией буферной памяти с запоминанием 10 секунд музыки перед считыванием во избежание прерываний в случае шока.

ИДЕНТИФИКАЦИЯ ДИСКА

1. ВНЕСЁННАЯ В ПАМЯТЬ ТОЧКА МЕТКИ

- (1) Пауза → удерживайте **PROG** в течение 3х секунд для вызова сохранённой метки
- (2) Пауза и ЖК дисплей покажет , затем → удерживайте клавишу **PROG** в течение 3х секунд, затем → ЖК дисплей покажет "LOAD SAVE" → Нажмите клавишу или для выбора желаемой метки (Cue point) → для загрузки метки

2. НАСТРОЙКА ПРОГРАММЫ

- (1) СТОП → нажать **PROG**, затем → настройте программу → удерживайте **PROG** в течение 3х секунд → сохраните метку для вызова
- (2) СТОП → нажмите **PROG** → ЖК дисплей покажет удерживайте **PROG** в течение 3х секунд →

СТЫКОВКА ТЕМПОВ (УДАРОВ В СЕКУНДУ)

Стыковка скорости на слух путём контроля воспроизведения первого и второго проигрывателя. Если темп музыки выбранного CD проигрывателя меньше темпа другого проигрывателя, то для стыковки темпов передвиньте регулятор в сторону плюса (+). Если темп – больше, то передвиньте регулятор в сторону минуса (-). Следующее описание дано на случай если необходимо стыковать скорость музыки второго и первого проигрывателя.

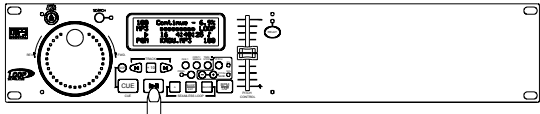

Играет первый проигрыватель.

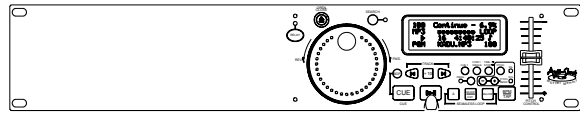

Для начала воспроизведения второго проигрывателя нажмите клавишу PLAY/PAUSE.

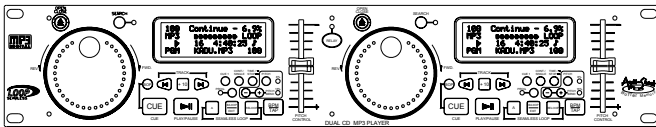

В обоих CD проигрывателях воспроизводятся диски. В наушниках слушайте второй проигрыватель.

Если темп второго проигрывателя ниже, чем темп первого

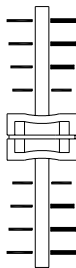

Если темп второго проигрывателя выше, чем темп первого

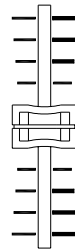

СТЫКОВКА ТЕМПА, ИСПОЛЬЗУЯ ПОДГОН СКОРОСТИ (PITCH BEND)

Ниже дано описание стыковки темпа первого и второго проигрывателей с использованием регулятора Pitch Bend. Следующее описание дано на случай если необходимо стыковать скорость музыки второго и первого проигрывателя. (Такие манипуляции можно проводить на любом из проигрывателей и это является основой сведения двух звучащих композиций в один музыкальный трек).

После стыковки темпов

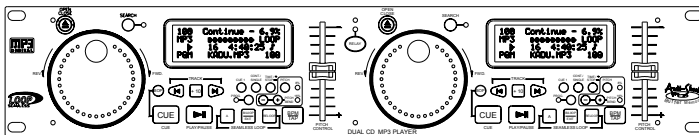

Кол-во ударов в минуту одинаковое, однако, басы не совпадают.

Второй проигрыватель быстрее.

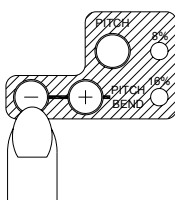

Второй проигрыватель медленней.

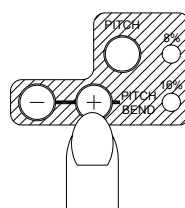

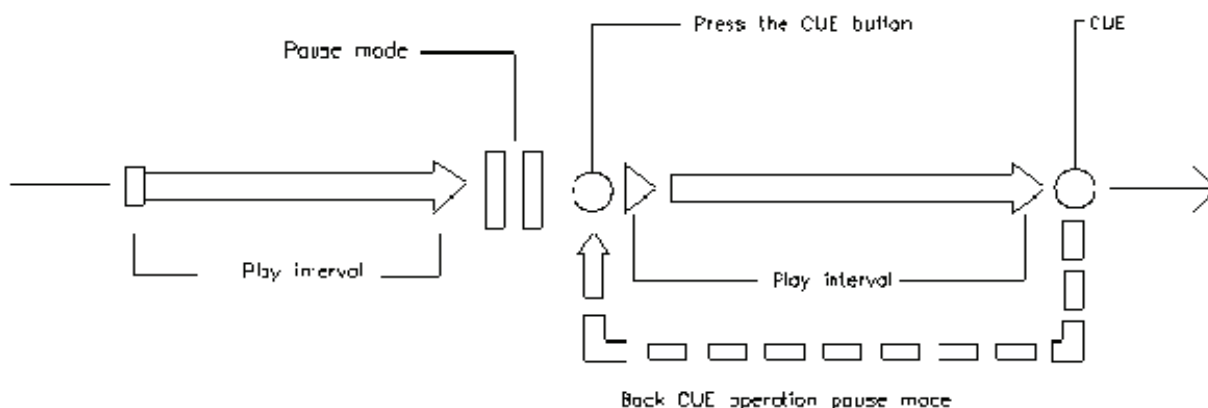

УСТАНОВКА МЕТОК CUE (PLAY / PAUSE)

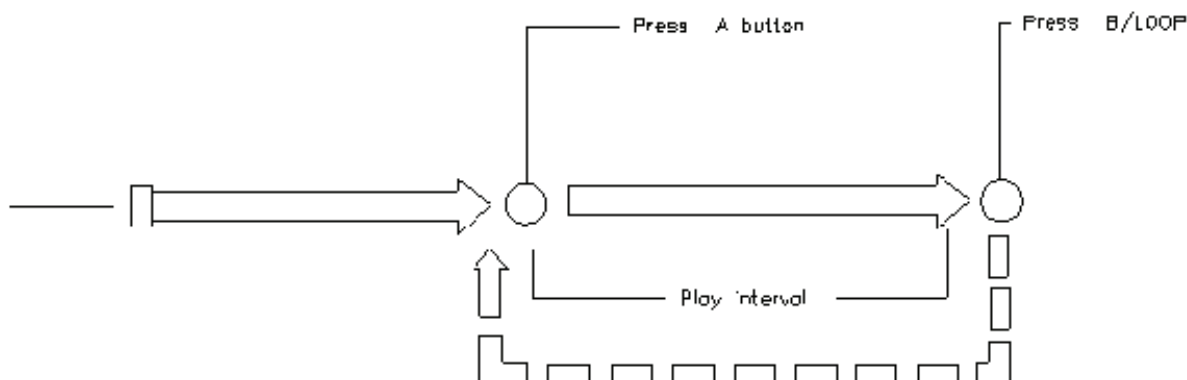

1. В режиме паузы (Pause) нажмите клавишу Cue для внесения в память точки воспроизведения. Это будет точка метки.
2. После занесения в память точки метки, в режиме воспроизведения (Play) при нажатии клавиши Cue воспроизведение вернётся к точке метки и остановится на ней в режиме паузы.
3. Для начала воспроизведения с точки метки снова нажмите клавишу Play.
Примечание: При проигрывании MP3 диска функция установки меток (Cue) работает некорректно и при воспроизведении будет производиться с задержкой.

ВОСПРОИЗВЕДЕНИЕ ПЕТЛИ А И В



1. Во время воспроизведения для установки начальной точки A POINT нажмите клавишу A (не останавливая воспроизведение).
2. Для занесения в память конечной точки "B POINT" нажмите клавишу B/LOOP. Между тем на ЖК дисплее появится мигающая надпись LOOP, а воспроизведение автоматически перейдёт к точке A (A POINT) и заикнется в петле между точками A и B.
3. При воспроизведении петли между точками A и B для выхода из петли нажмите на клавишу . Между тем на ЖК дисплее появится мигающая надпись LOOP.
4. Для возвращения к петле во время воспроизведения повторно нажмите клавишу RELOOP.
5. В пределах проигрываемого интервала во время воспроизведения вы можете менять точки A и B (A POINT и B POINT) нажатием клавиши A и B/LOOP.
6. Также, в режиме паузы и при включенной функции петли, есть возможность изменения начальной точки нажатием клавиши A.
7. Интервал между точками A и B должен быть более 20 блоков; иначе точка B будет аннулирована, функция LOOP деактивируется, а индикатор петли LOOP погаснет на дисплее.
Примечание: При воспроизведении MP3 диска период петли не может быть установлен между двумя треками.

ПЕРЕД ВКЛЮЧЕНИЕМ ПИТАНИЯ

Перед включением питания проверьте правильность каждого кабельного соединения.

ПЕРЕД ВЫКЛЮЧЕНИЕМ ПИТАНИЯ

По окончании использования CD проигрывателя и перед выключением питания закройте лоток диска клавишей OPEN/CLOSE

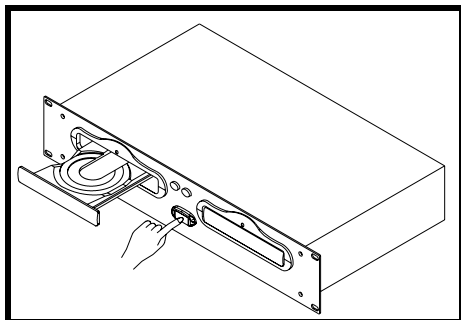

Не выключайте питания при открытом лотке привода диска.

ВЫКЛЮЧЕНИЕ ПИТАНИЯ

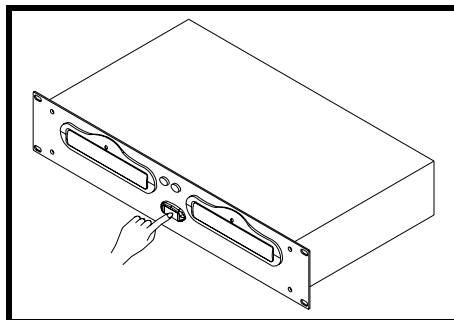

Питание отключайте только после закрытия лотка клавишей OPEN/CLOSE.

ВЫКЛЮЧЕНИЕ ПИТАНИЯ

РУКОВОДСТВО ПО ПОИСКУ И УСТРАНЕНИЮ НЕИСПРАВНОСТЕЙ

При возникновении неисправностей найдите возможную проблему в левой колонке таблицы и далее следуйте указаниям в правой колонке.

1. Проверьте правильность соединения проигрывателя с усилителем.
2. Проверьте настройки работы усилителя.
3. Проверьте соответствие эксплуатации проигрывателя указаниям инструкции по эксплуатации.

Симптомы	Возможная причина	Указание по устранению неисправности
Электропитание не включается и включении клавиши питания.	Плохое соединение в области электроштекера.	Проверьте правильность электросоединения.
Диск не воспроизводится	Диск неправильно установлен в привод. Поверхность диска грязная.	Установите диск этикеткой вверх. Почистите поверхность диска.
Отсутствует звук	Неправильно подсоединён кабель вывода. Некорректная работа усилителя.	Проверьте правильность подсоединения кабеля вывода. Проверьте правильность установок усилителя.
Пропуски звука	CD проигрыватель подвержен вибрациям или механическим ударам.	Установите проигрыватель в другом месте.
Помехи	Прослабленные кабельные соединения.	Проверьте соединения всех аудио штекеров.

По всем возникшим вопросам, просьба обращаться в наши сервисные центры:

Центральный офис ASIA MUSIC

Тел.: +7-3952-54-40-50, +7-3952-54-40-60

E-mail: info@asiamusic.ru

«СВЕТ и МУЗЫКА» в Москве

Тел.: +7-499-264-00-33

E-mail: moscow@svetomuz.ru

«СВЕТ и МУЗЫКА» в Новосибирске

Тел.: +7-383-221-34-95, +7-383-221-82-56

E-mail: novosibirsk@asiamusic.ru

«СВЕТ и МУЗЫКА» в Иркутске

Тел.: +7-3952-62-29-21

E-mail: irkutsk@asiamusic.ru

«СВЕТ и МУЗЫКА» в Чите

Тел.: +7-3022-36-41-36, +7-3022-36-49-60, +7-914-464-35-54

E-mail: chita@asiamusic.ru

